

Congélateurs horizontaux

Portes vitrées - Grand volume

CHV/V

Caractéristiques principales :

- Possibilité de placer des produits en dessous de ceux qui sont exposés. Séparation interne en deux zones indépendantes de contrôle de la température.
- Intérieur et extérieur en tôle galvanisée revêtue de PVC blanc. Structure externe avec protection contre les chocs avec les chariots des supermarchés. Couvercles coulissants en verre thermique.
- Évacuation avant facile d'accès.
- Alimentation possible en gaz écologique R290.



Intérieur et extérieur en tôle galvanisée avec revêtement en PVC blanc.



Un thermomètre lit la température intérieure.



Profil de protection anti-choc.

PORTES VITRÉES - GRAND VOLUME



1100 CHV/V

Caractéristiques techniques

Modèles		750 CHV/V	900 CHV/V	1100 CHV/V
Volume	l	477	674	1032
Gamme température	°C	-18/-21	-18/-21	-18/-21
Capacité maximale paniers	nbre	3	5	7
Dégivrage	MAN/AUT	MAN	MAN	MAN
Tension/Phases	V/Nbre	220/2	220/2	220/2
Puissance électrique	W	530	612	612
Consommation électrique	kWh/24 h	4.80	6	7
Compresseur	CV	2 x 1/4	2 x 3/8	2 x 3/8
Réfrigérant	type	R134	R134	R134
Contrôle évaporateur	CP/VE	CP	CP	CP
Condensation	ST/AF/W	AF	AF	AF
Évaporateur	ST/AF	ST	ST	ST
Largeur	mm	1550	2050	2505
Profondeur	mm	960	960	960
Hauteur (avec pieds)	mm	780	780	780
Poids net/brut	kg	81/96	105/120	124/142
Capacité de paniers	Nbre	1	1	1

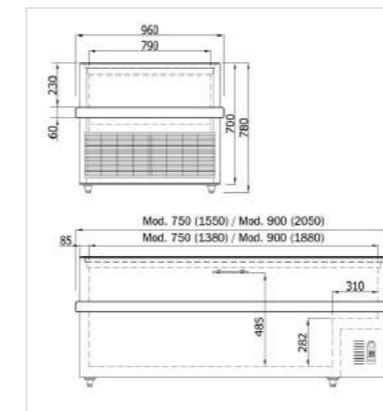

Glass-top 750/900 CHV/V

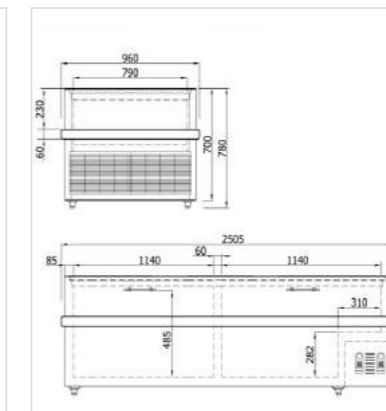

Glass-top 1100 CHV/V

Modèles	750 CHV/V	900 CHV/V	1100 CHV/V
Code	0CAC0100	0CAC0101	0CAC0102
Prix HT	1.664 €	1.855 €	2.337 €
Accessoires	PANIER SANS DIVISEUR (765X275X230)		SUPPORT PANIERS
Code	0CAC9001		0CAC9003
Prix HT	27 €		45 €

Caractéristiques techniques et images non contractuelles