

PRODUIT PREMIUM

# NEW MILLENNIUM SP/SP-STD

## Caractéristiques principales :

- Vitrine à haut rendement avec groupe de condensation incorporé et panneau de commande électronique permettant de programmer la température de fonctionnement.
- Vitres en verre trempé, pyrolytique, labyrinthe... sans formation de condensation.
- Plafond éclairé intégré.
- Thermostat électronique avec visualisation de la température côté client.
- Classe climatique 4+ (35 °C – 70 % UR).
- Cuve monobloc totalement réalisée en acier inox AISI 304. Isolation en polyuréthane injecté de 60 mm d'épaisseur à basse densité (40 kg/m<sup>3</sup>) avec agent d'expansion CO<sub>2</sub> écologique.



FONCTIONNEL  
Plateau porte-objets.



PRATIQUE  
Indicateur de saveurs incorporé sur le profil de la vitrine.



HYGIËNIQUE  
Persienne avec fermeture à enroulement automatique escamotable.



FACILE  
Roues cachées totalement intégrées au châssis.

## Caractéristiques techniques

Modèles		NEW MILLENNIUM 12 SP / SP-STD	NEW MILLENNIUM 16 SP / SP-STD	NEW MILLENNIUM 18 SP / SP-STD	NEW MILLENNIUM 20 SP / SP-STD	NEW MILLENNIUM 24 SP / SP-STD	NEW MILLENNIUM 12+12 SP / SP-STD
Gamme température	°C	-16/-14	-16/-14	-16/-14	-16/-14	-16/-14	-16/-14
Capacité (brute/nette)	l	630/118	870/160	970/181	1080/201	1300/241	1300/241
Dégivrage	AUTO/MANU	Automatique	Automatique	Automatique	Automatique	Automatique	Automatique
Bacs S I/Exp.	nbre/m <sup>2</sup>	230/1/50	230/1/50	230/1/50	230/1/50	230/1/50	230/1/50
Alimentation électrique	V/n°/Hz	220/1	220/1	220/1	220/1	220/1	220/1
Puiss. électrique (fonct./dégiv.)	W	1650/3500	1950/3990	2000/4020	2400/5000	3140/5050	2850/5900
Intens. absorbée (fonc./dégiv.)	A	7,8/15,6	8,8/18	8,9/18	11/20,2	15/20,5	14/25
Réfrigérant	Type	R404a	R404a	R404a	R404a	R404a	R404a
Contrôle évaporateur	CP/VE	VE	VE	VE	VE	VE	VE
Condensation	ST/AF/W	AF	AF	AF	AF	AF	AF
Évaporateur	ST/AF	AF	AF	AF	AF	AF	AF
Largeur (droit/incurvé)	mm	1503/1508	1503/1508	1673/1678	1843/1848	2183/2188	2183/2188
Profondeur (droit/incurvé)	mm	1048/1062	1048/1062	1048/1062	1048/1062	1048/1062	1048/1062
Hauteur (droit/incurvé)	mm	1306/1392	1306/1392	1306/1392	1306/1392	1306/1392	1306/1392
Poids net	kg	235/270	303/347	330/375	348/395	437/490	470/487

Nous nous réservons le droit de modifier les modèles et les données techniques.

## VITRINES GLACIER



NEW MILLENNIUM SP-STD 24  
(vitre droite)

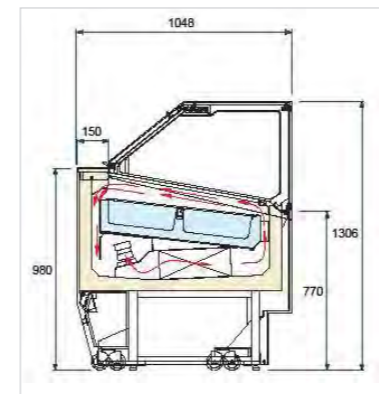

Vitre droite

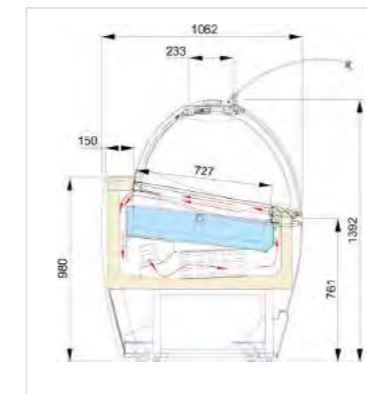

Vitre incurvée



NEW MILLENNIUM  
(vitre incurvée)

Modèles	VITRE INCURVÉE					
	NEW MILLENNIUM 12 SP	NEW MILLENNIUM 16 SP	NEW MILLENNIUM 18 SP	NEW MILLENNIUM 20 SP	NEW MILLENNIUM 24 SP	NEW MILLENNIUM 12+12 SP
Référence	2FIS0905	2FIS0910	2FIS0915	2FIS0920	2FIS0925	2FIS0930
PPC	10.838 €	11.871 €	12.804 €	14.149 €	15.157 €	20.217 €

Modèles	VITRE DROITE					
	NEW MILLENNIUM 12 SP-STD	NEW MILLENNIUM 16 SP-STD	NEW MILLENNIUM 18 SP-STD	NEW MILLENNIUM 20 SP-STD	NEW MILLENNIUM 24 SP-STD	NEW MILLENNIUM 12-12 SP-STD
Référence	2FIS1000	2FIS1001	2FIS1002	2FIS1003	2FIS1004	2FIS1005
PPC	10.838 €	11.871 €	12.804 €	14.149 €	15.157 €	20.217 €

Accessoires	Lave-doseur à robinet et console en plastique (44x11,5x31,5)	Porte-cônes 5 tubes
	Référence	2FIS9780
PPC	443 €	283 €

Les prix n'incluent pas les bacs.

Consulter les options de répartition des bacs à la dernière page du chapitre.