

Si-82 PACK 2

POMPE CENTRIFUGE



La pompe Si-82 est conçue pour faciliter son installation dans tout type de conditions. Pouvant évacuer jusqu'à 500 l/h, elle convient aux appareils d'air conditionné et de réfrigération. Résistante, la Si-82 tolère parfaitement les condensats chargés, haute température et acides (pH>2.5) produits par les chaudières à condensation gaz.

AVANTAGES

● Haute performance

- Peut refouler les condensats jusqu'à une hauteur de **5 m**.
- Jusqu'à **500l/h**, temps de fonctionnement réduits.
- **Niveau sonore bas**, fonctionnement silencieux.

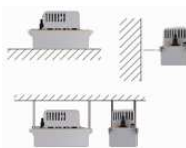

● Installation en tout lieu

La pompe peut être fixée contre un mur, posée au sol ou suspendue au plafond.

● Flexible

Réservoir facilement démontable et pompe réversible, pour permettre une installation à gauche ou à droite de l'application et choisir le côté de la sortie des condensats.

● Connexion électrique facile

Nouveau câble d'alimentation plug-in, pour faciliter l'installation et la maintenance.

● Connexion hydraulique facile

- Nouveau clapet anti retour, ¼ de tour, conçu pour faciliter le raccordement de tubes $\text{Ø}_{\text{int}} 10 \text{ mm}$ (3/8").
- 4 trous $\text{Ø} 30 \text{ mm}$ ($1 \frac{3}{16}$) pour l'entrée des condensats.

● Haute résistance

- Flotteur **résistant à l'acide et aux huiles**.
- Structure mécanique **résistante aux chocs**.

CONTENU DU KIT



- Pompe centrifuge monobloc, bac (2L)
- Clapet anti retour $\text{Ø} 10 \text{ mm}$ (3/8") intégré.
- Câble Plug-in : alimentation (2m, **prise Européenne**) et alarme (1.5m fils dénudés)
- Tube clair PVC : $\text{Ø}_{\text{int}} 10 \text{ mm}$ (3/8"), 5 m
- Adaptateur $\text{Ø}_{\text{int}} 24/25-32-40 \text{ mm}$ ($\text{Ø}_{\text{int}} 1 \frac{1}{4}-1 \frac{1}{2}$)
- 2 vis + 2 chevilles

APPLICATIONS

- Armoires de climatisation • Reprises multicassettes • Gainables
- Chaudières à condensation gaz • Etuves à gaz
- Armoires réfrigérées • Evaporateurs

CHARACTERISTIQUES TECHNIQUES

Débit Maximal	500 l/h
Hauteur de refoulement max.	5.0m
Pression maximale	5.4 m (débit=0)
Niveau sonore en application à 1m : ≤ 45 dBA (Mesure effectuée dans le laboratoire acoustique Sauermann, pompe en eau)	
Alimentation électrique	230V~ 50Hz - 70 W – 0.67A
Niveaux de détection	Marche : 53mm, Arrêt : 42mm, Alarme : 64mm
Contact alarme	NC 4 A resistif – 250V
Température max. des condensats	65°C, 80°C sur courtes périodes
Acidité max. des condensats	pH > 2.5 (chaudières à condensation gaz)
Protection thermique (surchauffe)	105°C (auto-reset)
Cycle de fonctionnement	30%: 3s ON – 7s OFF
Protection	IP20
Normes de sécurité	CE
Directive RoHS	Conforme
Directive DEEE	Conforme
Poids (avec emballage)	3 kg
Packaging	4 pcs: L400xI300xH200 mm
Conditionnement par palette	64 pièces - Palbox (taille EUR)



TABLEAU DES DÉBITS RÉELS

Hauteur de refoulement	Longueur totale de tuyauterie (Øint 10 mm, 3/8")			
	5 m	10 m	20 m	30 m
1 m	380	300	240	190
2 m	310	260	200	150
3 m	240	200	145	110
4 m	150	130	80	60
5 m	30	20	0	0



ACCESSOIRES RECOMMANDES

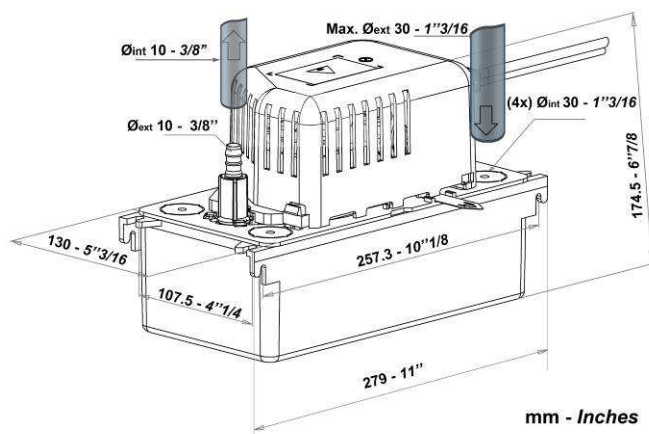
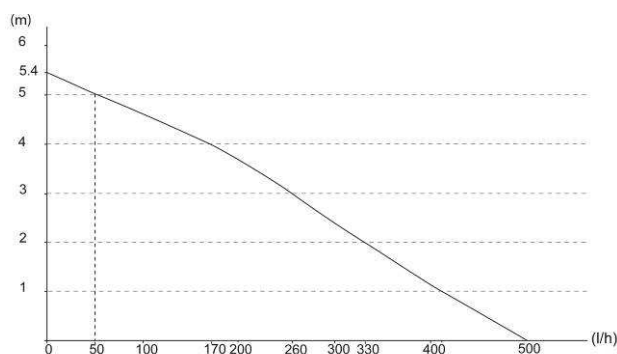
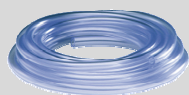

ACC 00125, ACC 00126
 Tube PVC transparent Øint 10 mm (3/8")
 ACC 00125 : rouleau 25 m
 ACC 00126 : renforcé, rouleau 25 m



ACC 00801
 Clapet anti retour de remplacement
 Øext 10 mm (3/8")